

## ИНСТРУКЦИЯ ПО МОНТАЖУ И ЭКСПЛУАТАЦИИ

**ВСАСЫВАЮЩАЯ КОРЗИНА**

**Fig. 935.06, 935.00**

Издание: 1/2008  
Дата: 22.10.2007

### СОДЕРЖАНИЕ

1. Описание изделия
2. Требования к обслуживающему персоналу
3. Транспортировка и хранение
4. Функция
5. Применение
6. Монтаж
7. Обслуживание
8. Уход и ремонт
9. Причины эксплуатационных помех и их устранение
10. Выход из эксплуатации
11. Условия гарантии

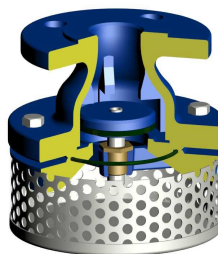

Fig.935.06

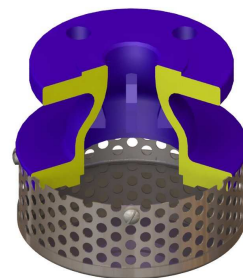

Fig. 935.00

### 1. ОПИСАНИЕ ИЗДЕЛИЯ



Всасывающие корзины собираются в двух исполнениях: с обратным клапаном Fig.935.06, без обратного клапана Fig.935.00.

Всасывающие корзины имеют обозначения согласно требованиям нормы PN-EN19. Обозначение облегчает идентификацию и содержит:

- номинальный диаметр DN (mm),
- номинальное давление PN (bar),
- обозначение материала из которого изготовлены корпус и крышка,
- стрелку показывающую направление течения среды,
- знак производителя,
- литейный номер,
- знак CE, для клапанов подлежащих под директиву 97/23/EC. Символ CE только от DN32

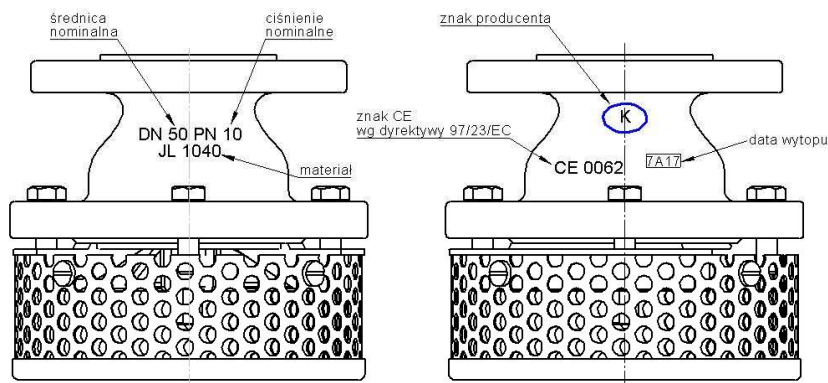

## 2. ТРЕБОВАНИЯ К ОБСЛУЖИВАЮЩЕМУ ПЕРСОНАЛУ

Персонал занимающийся монтажом и обслуживанием всасывающих корзин должен иметь квалификации для проведения таких работ.

## 3. ТРАНСПОРТИРОВКА И ХРАНЕНИЕ

Транспортировка и хранение должны производиться в температуре  $-20^{\circ}$  до  $65^{\circ}\text{C}$ , а клапаны нужно обесопасить от действия сил которые могут повредить покрасочный слой. Покраска защищает клапаны от коррозии во время транспортировки и хранения. Всасывающие корзины должны храниться в помещениях которые будут защищать их от действия атмосферических сил и загрязнений. В помещениях с сыростью нужно применить осушающие средства, чтобы предотвратить появления конденсата.

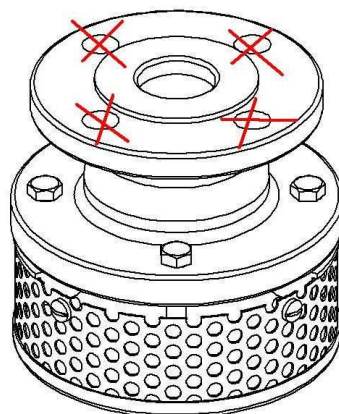

Запрещено прикреплять к отверстиям во фланцах приспособления для подъёма фильтра.

## 4. ФУНКЦИЯ

Всасывающие корзины применяются для предохранения от попадания загрязнений и для удержания столба воды между поверхность воды в колодце и насосом.

Пределы использования поданны в каталожных картах. Рабочая среда требует или запрещает применение определённых материалов. Фильтра запроектированы для применения в нормальных условиях. В случае применения в условиях которые их превышают напр. агрессивные среды пользователь должен перед тем как сделать заказ обратиться с вопросом к производителю.

При подборе арматуры для конкретной среды может помочь „Wykaz odporności chemicznej” который размещён на интернет сайте рядом с каталожными картами.

Рабочие давления относительно максимальной температуры среды нужно подбирать согласно ниже поданной таблицы:

Норма EN 1092-2		Температура [ $^{\circ}\text{C}$ ]
Материал	PN	-10 do 90
EN-GJL250	10	10 bar



За правильный подбор арматуры к условиям работы отвечает проектировщик инсталляции.

## 5. ПРИМЕНЕНИЕ

- для холдной и горячей воды,
- промышленные установки

## 6. МОНТАЖ

Во время монтажа фильтров нужно соблюдать следующие правила:

- Перед тем как приступить к монтажке фильтров нужно проверить или не были повреждены они во время транспортировки или хранения,
- Нужно проверить или используемые фильтра соответствуют техническим параметрам инсталляции,
- Снять заглушки если таковые присутствуют,

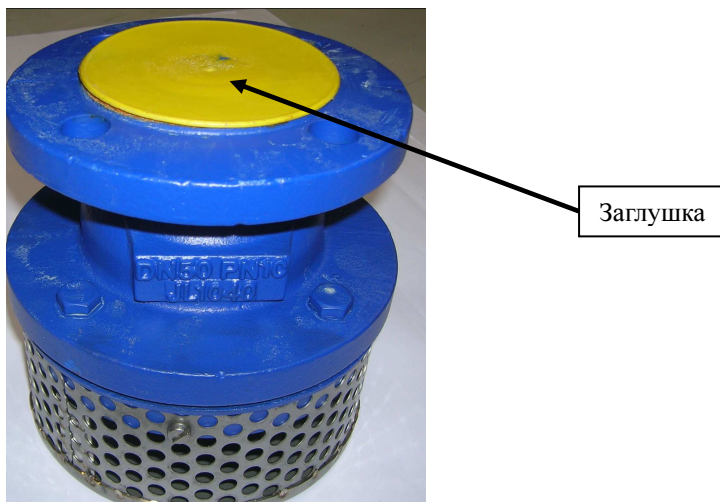

- Проверить или внутри фильтра нет не нужных деталей,
  - Во время покраски трубопровода охранять сетку от краски,
- Всасывающие корзины должны устанавливаться сеткой вниз, чтобы ось корзины была приближенна к 90°,

## 7. ОБСЛУЖИВАНИЕ

Всасывающие корзины не требуют специального обслуживания.



Чтобы клапан работал правильно нужно регулярно производить его проверку. График проверок устанавливает пользователь, но не реже чем один раз в месяц.

## 8. УХОД И РЕМОНТ



Перед тем как начинать какие либо ремонтные работы нужно: проверить или закрыта подача жидкости, давление и температура доведены до комнатной, жидкость спущена из клапана.

- Все работы связанные с уходом и ремонтом должны производить специалисты используя оригинальные детали и инструменты.
- Использовать необходимые предохранительные средства,
- После снятия корзины с трубопровода обязательно нужно поменять прокладку,
- Всегда после снятия крышки нужно очистить место под прокладку и установить новую из того же материала,
- Болты нужно докручивать равномерно на крест динамометрическим ключём,

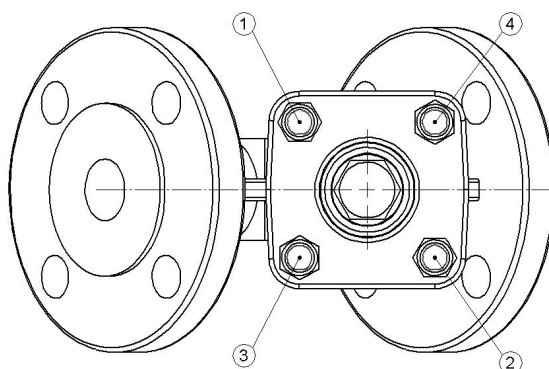

Kolejność dokręcania nakrętek łączących pokrywę z korpusem.

- Силы докручивания болтов

гайка	сила
M10	35 - 40 Nm
M12	65 – 70 Nm
M16	140 -150 Nm

- При повторном монтаже клапана обязательно нужно его проверить на плотность закрытия всех элементов. Проверку производится водой под давлением 1,5 x давление номинальное клапана.

## 9. ПРИЧИНЫ ЭКСПЛУАТАЦИОННЫХ ПОМЕХ И ИХ УСТРАНЕНИЕ

- Во время поиска причин неправильной работы арматуры нужно соблюдать правила безопасности

Неисправность	Возможная причина	Способ устранения
Нет течения среды	Не сняты заглушки	Снять заглушки
Слабое течение среды	Грязнена сетка	Почистить или выменить сетку
	Засорённый трубопровод	Проверить трубопровод
Нет геометичности на закрытии	Загрязнена арматура	Почистить арматуру.
	Повреждена прокладка клапана	Поменять прокладку
Нет герметичности между корпусом и крышкой	Повреждена прокладка крышки	Поменять прокладку
Лопнувшие фланцы	Болты сильно и неравномерно прикрученны	Поставить новую арматуру

## 10. ВЫХОД ИЗ ЭКСПЛУАТАЦИИ

После выхода из эксплуатации и демонтажирования вентили нельзя выбрасывать в отходы. Их необходимо хранить с материалами, которые используются для повторного применения. С этой целью надо их доставить в пункт переработки.

## 11. УСЛОВИЯ ГАРАНТИИ

- ZETKAMA гарантирует качество и правильную работу своих изделий, при условии монтажа и эксплуатации согласно инструкции по эксплуатации и монтажу, условиями и техническими параметрами указанными в каталожных картах ZETKAMY. Гарантия распространяется на 18 месяцев от даты установки, но не более 24 месяцев от даты продажи.

- Гарантии не подлежат использованные чужие части или изменения конструкции сделанные пользователем как и натуральный износ арматуры.

- О выявленных браках пользователь должен поинформировать ZETKAMA сразу по их обнаружению.

- Рекламация должна быть поданна в письменной форме.

Адрес для корреспонденции  
ZETKAMA S.A.  
ul. 3 Maja12 57-410 Ścinawka Średnia

Telefon (0048) (74) 8652100  
Telefax (0048) (74) 8652101  
Internet: [http:// www.zetkama.com.pl](http://www.zetkama.com.pl)